

МІНІСТЕРСТВО ОСВІТИ І НАУКИ УКРАЇНИ
УМАНСЬКИЙ ДЕРЖАВНИЙ ПЕДАГОГІЧНИЙ УНІВЕРСИТЕТ
ІМЕНІ ПАВЛА ТИЧИНИ

ОСВІТНЬО-ПРОФЕСІЙНА
ПРОГРАМА

Середня освіта (Образотворче мистецтво)
(назва освітньої програми)

другого (магістерського) рівня вищої освіти
за спеціальністю 014 Середня освіта (Образотворче мистецтво)
галузі знань 01 Освіта/Педагогіка
Освітня кваліфікація магістр середньої освіти
Професійна кваліфікація: вчитель образотворчого мистецтва

ЗАТВЕРДЖЕНО ВЧЕНОЮ РАДОЮ УНІВЕРСИТЕТУ

Олександр БЕЗЛЮДНИЙ
протокол № 13 від «04» 04 2022 р.

Освітня програма вводиться в дію з «1» вересня 2022 р.
Ректор 
Олександр БЕЗЛЮДНИЙ
наказ № 603 від «05» 05 2022 р.

Умань 2022 р.

ЛИСТ ПОГОДЖЕННЯ

освітньо-професійної програми «Середня освіта (Образотворче мистецтво)»

ГАЛУЗЬ ЗНАНЬ	01 Освіта/Педагогіка
СПЕЦІАЛЬНІСТЬ	014 Середня освіта (Образотворче мистецтво)
РІВЕНЬ ВИЩОЇ ОСВІТИ	<u>другий (магістерський)</u>
СТУПІНЬ ВИЩОЇ ОСВІТИ	магістр
КВАЛІФІКАЦІЯ ОСВІТНЯ	магістр середньої освіти
КВАЛІФІКАЦІЯ ПРОФЕСІЙНА	вчитель образотворчого мистецтва

Освітньо-професійну програму схвалено на засіданні кафедри образотворчого мистецтва УДПУ імені Павла Тичини (протокол № 10 від 25 березня 2022 р.)
В. о. завідувача кафедри

(Ольга МУЗИКА)

Освітньо-професійну програму схвалено вченою радою факультету мистецтв УДПУ імені Павла Тичини (протокол № 9 від «28» березня 2022 р.)
Голова вченої ради факультету

(Інна ТЕРЕШКО)

Освітньо-професійну програму погоджено навчально-методичним відділом УДПУ імені Павла Тичини
Начальник відділу

(Ірина ДЕНИСЮК)

Освітньо-професійну програму погоджено навчально-методичною радою УДПУ імені Павла Тичини
Голова ради

(Валентина РОЗГОН)

ПЕРЕДМОВА

Освітньо-професійна програма Середня освіта (Образотворче мистецтво) другого (магістерського) рівня вищої освіти спеціальності 014 Середня освіта (Образотворче мистецтво) розроблена проектною групою кафедри образотворчого мистецтва Уманського державного педагогічного університету імені Павла Тичини.

Керівник проектної групи (гарант освітньої програми):

Музика Ольга Яношівна – кандидат педагогічних наук, доцент, в. о. завідувача кафедри образотворчого мистецтва УДПУ імені Павла Тичини.

Члени проектної групи:

1. Пічкур Микола Олександрович – кандидат педагогічних наук, професор, професор кафедри образотворчого мистецтва УДПУ імені Павла Тичини.

2. Побірченко Олена Михайлівна – кандидат педагогічних наук, доцент, доцент кафедри образотворчого мистецтва УДПУ імені Павла Тичини.

3. Сирота Всеволод Маркович – кандидат педагогічних наук, доцент, доцент кафедри образотворчого мистецтва УДПУ імені Павла Тичини.

4. Базильчук Леонід Володимирович – кандидат педагогічних наук, доцент, доцент кафедри образотворчого мистецтва УДПУ імені Павла Тичини.

Рецензії-відгуки зовнішніх стейкхолдерів:

1. Стрітьєвич Тетяна Миколаївна – кандидат педагогічних наук, доцент, завідувач кафедри мистецької освіти Центральноукраїнського державного педагогічного університету імені Володимира Винниченка.

2. Юрійчук Ганна Іванівна – директор Уманської дитячої школи мистецтв.

3. Нижник Людмила Михайлівна – вчитель вищої категорії, вчитель мистецтва та художньої культури Уманської загальноосвітньої школи І-ІІІ ступенів № 14 Уманської міської ради.

Рецензії-відгуки зовнішніх стейкхолдерів додаються.

1. Профіль освітньо-професійної програми зі спеціальності 014 Середня освіта (Образотворче мистецтво)

1 – Загальна інформація	
Повна назва закладу вищої освіти та структурного підрозділу	Уманський державний педагогічний університет імені Павла Тичини Факультет мистецтв Кафедра образотворчого мистецтва
Ступінь вищої освіти та назва кваліфікації мовою оригіналу	ОС Магістр Освітня кваліфікація: магістр середньої освіти Професійна кваліфікація: вчитель образотворчого мистецтва
Офіційна назва освітньої програми	Освітньо-професійна програма Середня освіта (Образотворче мистецтво)
Тип диплому та обсяг освітньої програми	Диплом магістра, одиничний, 90 кредитів ЄКТС, термін навчання: 1 рік 4 місяці
Наявність акредитації	Сертифікат про акредитацію Серія НД №2489154 Відповідно до рішення Акредитаційної комісії від 16 червня 2016 р., протокол №121 (наказ МОН України від 21.06.2016 №79-А) з галузі знань (спеціальності) 01 Освіта/Педагогіка 014 Середня освіта (Образотворче мистецтво) до 1 липня 2026 р. (на підставі наказу МОН України від 19.12.2016 № 1565)
Цикл/рівень	другий (магістерський) рівень: НРК України – 7 рівень, FQ – ENEA– другий цикл, QF-LLL – 7 рівень
Передумови	Наявність ступеня бакалавра, освітньо-кваліфікаційного рівня спеціаліста
Мова(и) викладання	Українська
Термін дії освітньої програми	До 1 липня 2026 р.
Інтернет – адреса постійного розміщення опису освітньої програми	http://fld.udpu.org.ua/informatsijnyj-paket/
2 - Мета освітньої програми	
Формування у здобувачів вищої освіти інтегральних, загальних і фахових компетентностей зі спеціальності 014 Середня освіта (Образотворче мистецтво) для успішного виконання мистецько-освітніх, науково-дослідницьких та художньо-творчих завдань у процесі професійної діяльності.	
3 - Характеристика освітньої програми	
Предметна область (галузь знань, спеціальність, спеціалізація (за наявності))	Галузь знань 01 Освіта/ Педагогіка Спеціальність 014 Середня освіта (Образотворче мистецтво) Об'єкти вивчення та діяльності: теорія та практика образотворчого мистецтва та художньо-педагогічної освіти в середніх, профільних і позашкільних закладах освіти. Цілі навчання: формування у здобувачів вищої освіти компетентностей, необхідних для провадження викладацької, мистецько-педагогічної, художньо-творчої, організаційно-методичної діяльності у сфері образотворчого мистецтва, здатності до продукування інноваційних педагогічних та мистецьких проектів у процесі навчання та професійної діяльності. Теоретичний зміст предметної галузі: поняття, концепції, принципи педагогіки, психології та образотворчого

	<p>мистецтва, його зв'язок з соціокультурними явищами, теорія та практика образотворчого мистецтва, викладацька, методична діяльність у сфері середньої, профільної, фахової передвищої мистецької освіти.</p> <p>Методи, методики та технології:</p> <ul style="list-style-type: none"> - методи, методики і технології навчання образотворчому мистецтву, що ґрунтуються на застосуванні сучасних методичних прийомів, засобів і форм організації пізнавальної та художньо-творчої діяльності здобувачів освіти; - методи тренінгу з метою формування професійних знань, умінь і навичок; - моделювання професійної реальності, експериментально-практичної дії; технології проектування творчого продукту (проєкту) – повний цикл його виконання від задуму до реалізації. <p>Інструменти та обладнання: - комп'ютерне та програмне забезпечення, мультимедійні засоби у сфері образотворчої діяльності;</p> <ul style="list-style-type: none"> - обладнання для дослідження та зберігання творів мистецтва, інформаційні та комунікаційні технології; - використання баз інших установ для проведення педагогічної практики.
Орієнтація освітньої програми	<p>Освітньо-професійна.</p> <p>Програма зорієнтована на засвоєння студентами сучасних наукових досягнень психолого-педагогічної теорії і практики в галузі мистецької освіти, формування у них художньо-педагогічної, науково-дослідницької й образотворчої компетентностей, готовності до професійної художньо-творчої самореалізації та набуття додаткових кваліфікацій із різних видів образотворчого мистецтва.</p>
Основний фокус освітньої програми та спеціалізації	<p>Підготовка здобувачів вищої освіти до навчання, виховання й розвитку учнів закладів середньої освіти засобами образотворчого мистецтва та професійної діяльності у початковій, профільній, фаховій передвищій і вищій ланках системи спеціалізованої мистецької освіти формального, неформального й інформального типів.</p> <p><i>Ключові слова:</i> освіта, професійна освіта, образотворче мистецтво, методика навчання образотворчому мистецтву в ЗЗСО, методика викладання мистецьких дисциплін у ЗВО, науково-дослідна робота в галузі мистецько-педагогічної освіти.</p>
Особливості програми	<p>Регламентоване вивчення теоретичних і практичних курсів, зміст і завдання яких спрямовані на поглиблення художньо-педагогічних знань і вмінь, засвоєння новітніх мистецько-освітніх технологій та методології традиційного й цифрового образотворчого мистецтва.</p> <p>Педагогічно кероване виконання різних видів науково-дослідної і художньо-творчої роботи.</p> <p>Обов'язкове проходження педагогічної практики та підготовка випускної кваліфікаційної роботи у формі виконання теоретико-методичної письмової роботи та відповідного художнього твору в матеріалі.</p>
4 – Придатність випускників до працевлаштування та подальшого навчання	
Придатність до працевлаштування	<p>Випускник освітньої програми може займати первинні посади згідно з Національним класифікатором України «Класифікатор професій» ДК 003:2010: зі змінами, затвердженими наказом Міністерства економічного розвитку і торгівлі України від 15 лютого 2019 року № 259 (зміни, затверджені наказом Міністерства економічного розвитку і торгівлі України від 15 лютого 2019 року № 259, набирають чинності з 15.02.2019 року)); зі змінами, затвердженими наказом Міністерства економічного розвитку і торгівлі України від 18.08.2020 р. № 1574 (зміна № 9), чинна з 18.08.2020 р.:</p> <ul style="list-style-type: none"> – 1210.1 Директор позашкільного закладу – 1229.1 Завідувач відділу (у складі управління освітою) – 1229.6 Керівник гуртка – 1229.6 Завідувач студії – 1229.6 Керівник самодіяльного об'єднання (клубу за інтересами)

	<ul style="list-style-type: none"> – 1229.6 Керівник студії, колективу (за видами мистецтва і народної творчості) – 2310.2 Асистент – 2320 Учитель середнього навчально-виховного закладу – 2351.1 Молодший науковий співробітник (методи навчання) – 2452.2 Керівник самодіяльного об'єднання прикладного та декоративного мистецтва – 2455.2 Керівник (студій за видами мистецтва та художньої творчості, любительського об'єднання, клубу за інтересами та інше) – 2455.2 Керівник художній – 3340 Викладач мистецької школи (за видами мистецьких дисциплін) – 3476 Керівник аматорського колективу (за видами мистецтва) <p>Сферою працевлаштування є заклади загальної середньої освіти, початкової, профільної, фахової передвищої і вищої ланок системи спеціалізованої мистецької освіти формального, неформального й інформального типів, заклади післядипломної освіти, а також міжнародні організації, що опікуються проблемами мистецької освіти.</p>
Подальше навчання	<p>Навчання за освітніми програмами з додатковими фаховими компонентами, що передбачають дослідницькі гранти та стипендії (у тому числі й за кордоном).</p> <p>Навчання за освітніми програмами споріднених галузей наукових знань на РНД рівні (доктор філософії).</p>
5 - Викладання та оцінювання	
Викладання та навчання	<p>Підхід до викладання та навчання передбачає: упровадження принципів студентоцентричного навчання з метою врахування освітніх цінностей та потреб суб'єкта навчальної діяльності; організацію навчальної діяльності на засадах особистісно-орієнтованого навчання; упровадження інтерактивних методів навчання з метою формування професійних навичок, що забезпечують розвиток критичного мислення у студентів; тісну співпрацю студентів з викладачами та науковцями, задіяними у сфері освіти; підтримку та консультування студентів з боку галузевих науково-дослідних інститутів; залучення до консультування студентів визнаних педагогів-практиків; інформаційну підтримку щодо участі студентів у конкурсах на одержання іменних стипендій, премій, грантів (у тому числі міжнародних); сприяння участі студентів у студентських наукових олімпіадах, конкурсах.</p> <p>Форми навчання – лекційні і лабораторно-практичні заняття, комп'ютерні тренінги, вечірні студії, самостійна робота, консультації з викладачами, у тому числі й у режимі он-лайн, участь у науково-практичних конференціях, публікації у наукових виданнях, художньо-виставкові проєкти.</p> <p>Викладання навчального матеріалу з використанням пояснювального, проблемного, наочного та інформаційно-технологічного підходів.</p> <p>Художньо-педагогічний супровід навчально-творчої роботи за методами експлікації, традиційної і цифрової візуалізації та технологіями майстер-класу і скрайбінгу.</p>
Оцінювання	<p>Формами контролю знань здобувачів освітньої програми є поточний, модульний і підсумковий контроль.</p> <p><i>Поточний контроль</i> здійснюють під час проведення практичних, лабораторних і семінарських занять, він має на меті перевірку рівня підготовленості здобувача вищої освіти до виконання конкретної роботи.</p> <p><i>Модульний контроль</i> проходить після вивчення програмного матеріалу кожного змістового модуля. Форму модульного</p>

	<p>контролю (у вигляді тестів, письмової контрольної роботи, колоквиуму, результату експерименту, що можна оцінити кількісно, розрахункової чи розрахунково-графічної роботи тощо) обирає лектор дисципліни. Після проведення модульного контролю з усіх змістових модулів і визначення їх рейтингових оцінок лектор дисципліни визначає загальний рейтинг здобувача з навчальної роботи.</p> <p><i>Підсумковий контроль</i> передбачає семестровий контроль та атестацію здобувачів вищої освіти. Здобувач допускається до семестрового контролю, якщо він виконав усі види робіт, завдань, передбачених робочим навчальним планом на семестр із відповідної навчальної дисципліни. Проведення семестрового контролю у формах екзамену чи заліку з конкретної навчальної 31 дисципліни регламентує «Положення про організацію освітнього процесу в Уманському державному педагогічному університеті імені Павла Тичини».</p> <p><i>Атестація</i> випускників освітньої програми проводиться у формі випускового комплексного екзамену та захисту кваліфікаційної роботи.</p>
6 – Програмні компетентності	
Інтегральна компетентність	<p>ІК. Здатність розв'язувати складні спеціалізовані завдання та практичні проблеми наукової, освітньої та професійної діяльності у галузі мистецько-педагогічної освіти, що передбачає проведення досліджень та/або здійснення інновацій, використання отриманого досвіду у самостійній професійній діяльності згідно духовних, естетичних і моральних цінностей, власних духовно-світоглядних орієнтацій, що вимагає застосування певних теорій та методів педагогічної науки і характеризується комплексністю та невизначеністю умов.</p>
Загальні компетентності (ЗК)	<p>ЗК 01. Здатність діяти відповідально і свідомо на засадах поваги до прав і свобод людини та громадянина; реалізувати свої права і обов'язки; усвідомлювати цінності громадянського суспільства та необхідність його сталого розвитку (громадянська компетентність).</p> <p>ЗК 02. Здатність до міжособистісної взаємодії, роботи в команді, спілкування з представниками інших професійних груп різного рівня (соціальна компетентність).</p> <p>ЗК 03. Здатність виявляти повагу та цінувати українську національну культуру, багатоманітність та мультикультурність в суспільстві; здатність до вираження національної культурної ідентичності, творчого самовираження (культурна компетентність).</p> <p>ЗК 04. Здатність до прийняття ефективних рішень у професійній діяльності та відповідальне ставлення до обов'язків, мотивувати людей до досягнення спільної мети (лідерська компетентність).</p> <p>ЗК 05. Здатність до генерування нових ідей, виявлення та розв'язання проблем, ініціативності та підприємливості (підприємницька компетентність).</p> <p>ЗК 06. Здатність вчитися та оволодівати сучасними знаннями впродовж життя та застосовувати знання на практиці.</p> <p>ЗК 07. Здатність вільно спілкуватися державною мовою (усно та письмово).</p> <p>ЗК 08. Здатність використовувати знання іноземної мови в освітній діяльності.</p> <p>ЗК 09. Здатність до використання інформаційно-комунікаційних та цифрових технологій у професійній діяльності.</p> <p>ЗК 10. Навички здійснення безпечної діяльності.</p>
Фахові	<p>ФК 1. Здатність застосовувати знання з педагогіки, психології профільної школи у викладацькій і дослідницькій діяльності.</p>

компетентності (ФК)	<p>ФК 2. Володіння сукупністю спеціальних науково-дослідницьких, художньо-практичних, комунікативних, організаційних умінь та навичок відповідно до обраної спеціальності.</p> <p>ФК 3. Усвідомлювати основні закономірності та проблеми розвитку сучасного зарубіжного та українського образотворчого мистецтва, різних наукових поглядів на його становлення та розвиток, концепцій художнього образу у зарубіжному та українському мистецтвознавстві.</p> <p>ФК 4. Здатність розкривати загальну структуру і взаємозв'язок різних видів образотворчого мистецтва, уміти практично виконувати роботу в різних техніках образотворчого мистецтва.</p> <p>ФК 5. Використання професійно-профільованих знань та практичних навичок з образотворчої грамоти, композиції, кольорознавства та цифрового образотворчого мистецтва для виробничої діяльності.</p> <p>ФК 6. Використання теоретичних знань та володіння художніми матеріалами для художньо-творчої, педагогічної, науково-дослідницької роботи.</p> <p>ФК 7. Використання професійно-профільованих знань і навичок при вихованні та навчанні учнів у процесі формування художньо-естетичних поглядів, тенденцій та художніх смаків.</p> <p>ФК 8. Використання знань, умінь і навичок зі спеціалізованих професійних дисциплін у процесі рішення практичних завдань.</p> <p>ФК 9. Здатність володіти практичними способами пошуку, аналізу та оброблення наукової і професійної інформації з використанням сучасних ІКТ.</p> <p>ФК 10. Здатність здійснити експериментальне дослідження в галузі мистецько-педагогічної освіти.</p> <p>ФК 11. Здатність моделювати навчальний процес, розробляти організаційно-методичну документацію, методичні рекомендації для організації образотворчої діяльності учнів, методичні рекомендації для організації самостійної і творчої художньо-педагогічної діяльності здобувачів вищої освіти, майбутніх учителів образотворчого мистецтва.</p> <p>ФК 12. Здатність аналізувати, оцінювати та інтерпретувати культурні явища різних епох, мистецькі твори різних стилів, форм та жанрів; уміння висловлювати та аргументувати власні судження і погляди.</p> <p>ФК 13. Здатність до здійснення культурно-просвітницької роботи, проектування, організації та втілення у матеріалі мистецьких, освітньо-творчих проектів засобами образотворчого мистецтва; поширення ціннісних орієнтацій у суспільстві.</p> <p>ФК 14. Володіння фаховою термінологією з образотворчого мистецтва, орієнтація в сучасних концепціях викладання образотворчих дисциплін.</p> <p>ФК 15. Психолого-педагогічна готовність до здійснення мистецько-освітньої діяльності у ЗВО, закладах загальної середньої освіти та позашкільних навчальних закладах.</p> <p>ЗК 16. Здатність до освітньо-наукової, художньо-творчої діяльності на основі сформованих образотворчих, виконавських та педагогічних знань, умінь та навичок, досвіду емоційно-ціннісного ставлення до явищ образотворчого мистецтва відповідно до суспільних вимог та цінностей.</p> <p>ФК 17. Здатність використовувати культурні і мистецькі надбання українського професійного і народного мистецтва у творчій, педагогічній, культурологічній діяльності.</p>
7 – Нормативний зміст підготовки, сформульований у термінах програмних результатів навчання	
<p>ПРН 1. Знання передових технологій і стратегій з формування духовності, сутності взаємин культури і образотворчого мистецтва.</p> <p>ПРН 2. Знання сучасних підходів до управління педагогічною взаємодією, організацією освітнього процесу, сучасною технологією навчання і виховання підростаючого покоління.</p> <p>ПРН 3. Знання з теорії та методики викладання образотворчого мистецтва у закладах загальної середньої та профільної освіти, знання відповідної термінології.</p> <p>ПРН 4. Знання основних і допоміжних понять художньої педагогіки, уміння організувати освітній процес у закладах освіти різного типу, самостійно проводити уроки різних видів, обирати та застосовувати методи і методичні прийоми, форми та засоби навчання.</p>	

- ПРН 5.** Уміння працювати з науково-педагогічними та методичними джерелами і мультимедійними технологіями.
- ПРН 6.** Уміння застосовувати отримані знання при розв'язанні педагогічних, освітніх і науково-методичних завдань з урахуванням вікових та індивідуально-типологічних, соціально-психологічних особливостей учасників освітнього процесу.
- ПРН 7.** Уміння визначати ступінь і глибину засвоєння навчального програмового матеріалу, прищеплювати учням навички самостійного опанування й поповнення знань.
- ПРН 8.** Уміння здійснювати критичний аналіз теоретичної та методичної літератури в галузі педагогіки та образотворчого мистецтва.
- ПРН 9.** Уміння вивчати, аналізувати та впроваджувати передовий педагогічний досвід у практику роботи закладів освіти різного типу.
- ПРН 10.** Уміння у процесі дослідницької діяльності створювати тексти професійного змісту державною та іноземною мовами, навички знаходження, обробки та аналізу інформації з різних джерел (передусім, за допомогою цифрових технологій).
- ПРН 11.** Вільне володіння державною мовою, основами професійної культури та педагогічної етики.
- ПРН 12.** Уміння забезпечувати охорону життя і здоров'я учнів в освітньому процесі та позаурочній діяльності.
- ПРН 13.** Уміння вчитися упродовж життя і вдосконалювати, з високим рівнем автономності, здобути під час навчання компетенції.
- ПРН 14.** Уміння створювати рівноправне і справедливе освітнє середовище, що сприяє навчанню всіх учнів, незалежно від їх соціально-культурно-економічного контексту.
- ПРН 15.** Уміння встановлювати соціально-психологічний комунікативний контакт, індивідуально орієнтовану взаємодію, що забезпечує творчий характер процесу навчання і високий рівень засвоєння навчального матеріалу.
- ПРН 16.** Вільне володіння традиційними та цифровими прийомами і засобами зображення, різноманітними художніми техніками у створенні художнього образу в оптимальному композиційному й колористичному рішенні в досягненні образної виразності художнього твору.
- ПРН 17.** Розуміння значення культури як форми людського існування, цінування різноманіття та мультикультурності світу і керування у своїй діяльності сучасними принципами толерантності, діалогу і співробітництва.
- ПРН 18.** Уміння застосовувати в освітньому процесі сучасні художньо-педагогічні технології.
- ПРН 19.** Розуміння концептуальних положень професійно-педагогічної освіти.
- ПРН 20.** Володіння навичками аналізу та інтерпретації суспільних явищ і процесів; здатність аналізувати, оцінювати і прогнозувати соціальні події та явища в контексті професійної діяльності.
- ПРН 21.** Здатність аналізувати історичні етапи становлення образотворчого мистецтва, розрізняти мистецькі напрями, течії, жанри, стилі за їхніми сутнісними характеристиками.
- ПРН 22.** Використання гуманістичного (художньо-виховного, здоров'язберігального, національно-світоглядного, творчо-розвивального) потенціалу українського образотворчого мистецтва у формуванні ціннісної сфери підростаючого покоління громадян України.
- ПРН 23.** Розуміння індивідуально-психологічних особливостей колориту мистецьких творів, специфіки колориту дитячої творчості та ролі кольору у формуванні національної культури, застосування художньо-виразних засобів кольору у творчій та художньо-проектній дизайнерській діяльності.
- ПРН 24.** Використання здобутої системи знань в галузі гуманітарних і професійно-орієнтованих дисциплін для забезпечення комунікації іноземною мовою.
- ПРН 25.** Володіння фаховою термінологією з історії, теорії і методики образотворчого та декоративно-прикладного мистецтва.
- ПРН 26.** Розуміти вагому роль українських етномистецьких традицій у стильових рішеннях творів образотворчого, декоративного та сучасного візуального мистецтва.
- ПРН 27.** Популяризувати надбання національної та всесвітньої культурної спадщини, а також сприяти проявам патріотизму, національного самоусвідомлення та етнокультурної самоідентифікації.
- ПРН 28.** Формувати екологічну свідомість і культуру особистості, застосовувати екологічні принципи в житті та професійній діяльності.
- ПРН 29.** Усвідомлення функцій держави, форм реалізації цих функцій, правових основ цивільного захисту, охорони праці; дотримання основних принципів здійснення цивільного захисту та державної політики з питань охорони праці.
- ПРН 30.** Здатність аналізувати та оцінювати твори театрального, кінематографічного мистецтва; висловлювати особистісне ставлення до явищ театрального та екранного мистецтва

8 – Ресурсне забезпечення реалізації програми	
Кадрове забезпечення	<p>Процес навчання забезпечують провідні фахівці кафедр, у складі: 2 доктори наук, професори, 13 кандидатів наук.</p> <p><i>Проектна група:</i></p> <ol style="list-style-type: none"> 1. Пічкур Микола Олександрович – кандидат педагогічних наук, професор, професор кафедри образотворчого мистецтва УДПУ імені Павла Тичини. 2. Побірченко Олена Михайлівна – кандидат педагогічних наук, доцент, доцент кафедри образотворчого мистецтва УДПУ імені Павла Тичини. 3. Сирота Всеволод Маркович – кандидат педагогічних наук, доцент, доцент кафедри образотворчого мистецтва УДПУ імені Павла Тичини. 4. Базильчук Леонід Володимирович – кандидат педагогічних наук, доцент, доцент кафедри образотворчого мистецтва УДПУ імені Павла Тичини. <p><i>Гарант освітньої програми:</i> Музика Ольга Яношівна – кандидат педагогічних наук, доцент, в. о. завідувача кафедри образотворчого мистецтва УДПУ імені Павла Тичини.</p> <p>Склад проектної групи освітньої програми, професорсько-викладацький колектив, що задіяний до викладання навчальних дисциплін за спеціальністю відповідають ліцензійним умовам провадження освітньої діяльності на другому (магістерському) рівні вищої освіти.</p>
Матеріально-технічне забезпечення	<p>Наявна матеріально-технічна база, що забезпечує проведення всіх видів практичної, дисциплінарної та міждисциплінарної підготовки та науково-дослідної роботи здобувачів вищої освіти. Обладнані 2 спеціальних аудиторії для проведення лабораторних занять із рисунку та живопису, кабінет теорії та історії образотворчого мистецтва для лекційних і практичних занять (з мультимедійним обладнанням), керамічна майстерня, комп'ютерний клас. На кафедрі є бібліотека мистецько-теоретичної і методичної літератури, відеотека з технічними засобами для їх використання.</p>
Інформаційне та навчально-методичне забезпечення	<p>офіційний сайт УДПУ (https://udpu.edu.ua/);</p> <ul style="list-style-type: none"> - офіційний сайт факультету (http://mpf.udpu.edu.ua/); - точки бездротового доступу до мережі Інтернет; - необмежений доступ до мережі Інтернет; - наукова бібліотека, читальні зали; - інституційний репозитарій (https://dspace.udpu.edu.ua/); - інформаційно-освітнє середовище (https://dls.udpu.edu.ua/); - корпоративна пошта; - навчальні і робочі плани; - навчально-методичні комплекси дисциплін
9 – Академічна мобільність	
Національна кредитна мобільність	<p>Угоди про військову підготовку студентів за програмою підготовки офіцерів запасу з військовими кафедрами Військової академії (м.Одеса) та Сумського державного університету.</p> <p>Угоди про співпрацю із закладом оздоровлення та відпочинку «Артек-Карпати-Буковель».</p>
Міжнародна кредитна мобільність	<p>Реалізуються програми подвійного диплома:</p> <ul style="list-style-type: none"> - Тракійський університет в м. Стара Загора (Болгарія); - Державна вища школа професійної освіти ім. Іполіта Цегельського в

	м. Гнезно (Польща); - Поморська академія в м. Слупськ (Польща); - Державна вища професійна школа імені Я.А. Коменського в м. Лешно (Польща); - Академія імені Яна Длугоша в м. Ченстохов (Польща); - Інститут європейської культури Познанського університету імені Адама Міцкевича в м. Гнезно (Польща); - Державна вища школа професійної освіти в м. Хелм (Польща).
Навчання іноземних здобувачів вищої освіти	Передбачена можливість навчання іноземних студентів на акредитованих спеціальностях в межах ліцензії.

II. Перелік освітніх компонент освітньої програми

Код н/д	Компоненти освітньої програми (навчальні дисципліни, курсові проекти(роботи), практики, кваліфікаційна робота)	Кількість кредитів	Форма підсумк. контролю
1	2	3	4
Обов'язкові компоненти ОП			
OK 01	Ділова іноземна мова	5	екзамен
OK 02	Філософія мистецтва	3	екзамен
OK 03	Академічна риторика	3	екзамен
OK 04	Теорія і практика рисунку	6	Екзамен, екзамен
OK 05	Теорія і практика живопису	7	Екзамен, залік, екзамен
OK 06	Цифровий рисунок	3	залік
OK 07	Мистецька педагогіка	3	екзамен
OK 08	Цифрова скульптура	3	залік
OK 09	Методика викладання образотворчого мистецтва у закладах освіти	3	екзамен
OK 10	Цифровий живопис	3	залік
OK 11	Креативні технології навчання	3	залік
OK 12	Цивільний захист та охорона праці	3	залік
OK 13	Основи мовної комунікації	3	залік
Загальний обсяг кредитів обов'язкових компонент		48 кредитів	
ДИСЦИПЛІНИ ВІЛЬНОГО ВИБОРУ СТУДЕНТА			
BB 01	Дисципліна вільного вибору 1	4	залік
BB 02	Дисципліна вільного вибору 2	4	залік
BB 03	Дисципліна вільного вибору 3	4	залік

ВВ 04	Дисципліна вільного вибору 4	4	залік
ВВ 05	Дисципліна вільного вибору 5	4	залік
ВВ 06	Дисципліна вільного вибору 6	4	залік
ВВ 07	Дисципліна вільного вибору 7	4	залік
ВВ 08	Дисципліна вільного вибору 8	4	залік
ВВ 09	Дисципліна вільного вибору 9	4	залік
ВВ 10	Дисципліна вільного вибору 10	4	залік
ВВ 11	Дисципліна вільного вибору 11	4	залік
ВВ 12	Дисципліна вільного вибору 12	4	залік
ВВ 13	Дисципліна вільного вибору 13	4	залік
	РАЗОМ	24 кредити	
	Практична підготовка		
	Виробнича (Педагогічна) практика	9	екзамен
	Підготовка випускної кваліфікаційної роботи	3	
	Атестація	3	
	РАЗОМ:	18 кредитів	
ЗАГАЛЬНИЙ ОБСЯГ ОСВІТНЬОЇ ПРОГРАМИ: 90 кредитів			

III. Логічна послідовність освітніх компонент освітньої програми

Код н/д	Обов'язкові компоненти освітньої програми (навчальні дисципліни, практики, атестація)
1 семестр	
ОК 01	Ділова іноземна мова
ОК 02	Філософія мистецтва
ОК 03	Академічна риторика
ОК 04	Теорія і практика рисунку
ОК 05	Теорія і практика живопису
ОК 06	Цифровий рисунок
ОК 10	Цифровий живопис
ОК 13	Основи мовної комунікації
Дисципліни вільного вибору	
2 семестр	
ОК 04	Теорія і практика рисунку
ОК 05	Теорія і практика живопису
ОК 07	Мистецька педагогіка
ОК 08	Цифрова скульптура
ОК 09	Методика викладання образотворчого мистецтва у закладах освіти

ОК 12	Цивільний захист та охорона праці	
Дисципліни вільного вибору		
ВВ 01	Дисципліна вільного вибору	
ВВ 02	Дисципліна вільного вибору	
ВВ 04	Дисципліна вільного вибору	
ВВ 06	Дисципліна вільного вибору	
ВВ 10	Дисципліна вільного вибору	
ВВ12	Дисципліна вільного вибору	
3 семестр		
ОК 04	Теорія і практика рисунку	
ОК 05	Теорія і практика живопису	
ОК 11	Креативні технології навчання	
Дисципліни вільного вибору		
ВВ 03	Дисципліна вільного вибору	
ВВ 05	Дисципліна вільного вибору	
ВВ 07	Дисципліна вільного вибору	
ВВ 08	Дисципліна вільного вибору	
ВВ 09	Дисципліна вільного вибору	
ВВ 11	Дисципліна вільного вибору	
ВВ 13	Дисципліна вільного вибору	Дисципл
П 4. Практична підготовка		
П 4.1.	Педагогічна практика	
	Підготовка випускної кваліфікаційної роботи	
	Атестація	

IV. ОПИС ПРОГРАМИ

Компетентності, якими повинен оволодіти здобувач	Програмні результати навчання	Найменування навчальних дисциплін, практик
Обов'язкові компоненти ОП		
ЗК 01, ЗК 02, ЗК 04, ЗК 05, ЗК 06, ЗК 08, ЗК 09	ПРН 10, ПРН 13, ПРН 15, ПРН 24	Ділова іноземна мова
ЗК 01, ЗК 02, ЗК 03, ЗК 04, ЗК 06, ЗК 07, ФК 3, ФК 7, ФК 12, ФК 14, ФК 17,	ПРН 1, ПРН 2, ПРН 3, ПРН 4, ПРН 5, ПРН 6, ПРН 7, ПРН 8, ПРН 9, ПРН 10, ПРН 11, ПРН 13, ПРН 17, ПРН 20, ПРН 21, ПРН 23, ПРН 25, ПРН 26, ПРН 27, ПРН 30	Філософія мистецтва
ЗК 01, ЗК 02, ЗК 03, ЗК 04, ЗК 06, ЗК 07	ПРН 1, ПРН 10, ПРН 11, ПРН 13, ПРН 15, ПРН 17, ПРН 18, ПРН 19	Академічна риторика
ЗК 01, ЗК 02, ЗК 04, ЗК 06, ЗК 10, ФК 2, ФК 4, ФК 5, ФК 6, ФК 8, ФК 12, ФК 13, ФК 16	ПРН 8, ПРН 11, ПРН 13, ПРН 18, ПРН 20, ПРН 21, ПРН 22, ПРН 23, ПРН 25, ПРН 26, ПРН 27	Теорія і практика рисунку
ЗК 01, ЗК 02, ЗК 04,	ПРН 8, ПРН 11, ПРН 13, ПРН 18,	Теорія і практика живопису

ЗК 06, ЗК 10, ФК 2, ФК 4, ФК 5, ФК 6, ФК 8, ФК12, ФК 13, ФК 16	ПРН 20, ПРН 21, ПРН 22, ПРН 23, ПРН 25, ПРН 26, ПРН 27	
ЗК 01, ЗК 02, ЗК 04, ЗК 05, ЗК 06, ЗК 09, ФК 2, ФК 4, ФК 5, ФК 6, ФК 8, ФК 9, ФК 14	ПРН 5, ПРН 11, ПРН 13, ПРН 16, ПРН 20, ПРН 21, ПРН 22, ПРН 23, ПРН 25, ПРН 26, ПРН 27	Цифровий рисунок
ЗК 01, ЗК 02, ЗК 03, ЗК 04, ЗК 05, ЗК 06, ЗК 07, ФК 1, ФК 2, ФК 6, ФК 7, ФК 10, ФК 11, ФК 15, ФК 16, ФК 17	ПРН 1, ПРН 2, ПРН 3, ПРН 4, ПРН 5, ПРН 6, ПРН 7, ПРН 8, ПРН 9, ПРН 10, ПРН 11, ПРН 13, ПРН 14, ПРН 15, ПРН 21, ПРН 22, ПРН 23, ПРН 25, ПРН 26, ПРН 27	Мистецька педагогіка
ЗК 01, ЗК 02, ЗК 04, ЗК 05, ЗК 06, ЗК 09, ФК 2, ФК 4, ФК 5, ФК 8, ФК 9, ФК 14,	ПРН 5, ПРН 11, ПРН 13, ПРН 16, ПРН 21, ПРН 22, ПРН 25, ПРН 26, ПРН 27	Цифрова скульптура
ЗК 01, ЗК 02, ЗК 03, ЗК 04, ЗК 05, ЗК 06, ЗК 07, ЗК 08, ЗК 09, ЗК 10, ФК 1, ФК 2, ФК 3, ФК 4, ФК 5, ФК 6, ФК 7, ФК 8, ФК 9, ФК 10, ФК 11, ФК 12, ФК 13, ФК ФК 14, ФК 15, ФК 16, ФК 17	ПРН 1, ПРН 2, ПРН 3, ПРН 4, ПРН 5, ПРН 6, ПРН 7, ПРН 8, 9, ПРН 10, ПРН 11, ПРН 13.	Методика викладання образотворчого мистецтва у закладах освіти
ЗК 01, ЗК 02, ЗК 04, ЗК 05, ЗК 06, ЗК 09, ФК 2, ФК 4, ФК 5, ФК 6, ФК 8, ФК 9, ФК 14.	ПРН 5, ПРН 11, ПРН 13, ПРН 16, ПРН 20, ПРН 21, ПРН 22, ПРН 23, ПРН 25, ПРН 26, ПРН 27	Цифровий живопис
ЗК 01, ЗК 02, ЗК 04, ЗК 06	ПРН 1, ПРН 2, ПРН 3, ПРН 4, ПРН 5, ПРН 6, ПРН 7, ПРН 8, ПРН 9, ПРН ПРН 10, ПРН 14, ПРН 15, ПРН 17, ПРН 18, ПРН 19	Креативні технології навчання
ЗК 01, ЗК 02, ЗК 04, ЗК 06, ЗК 10	ПРН 12, ПРН 13, ПРН 28, ПРН 29	Цивільний захист та охорона праці
ЗК 01, ЗК 02, ЗК 03, ЗК 04, ЗК 05, ЗК 06, ЗК 07	ПРН 10, ПРН 11, ПРН 13, ПРН 15, ПРН 17, ПРН 18, ПРН 20, ПРН 21	Основи мовної комунікації
Практична підготовка ОП		
ЗК 01, ЗК 02, ЗК 03, ЗК 04, ЗК 05, ЗК 07, ЗК 09, ЗК 10, ФК 1, ФК 2, ФК 3, ФК 5, ФК 7, ФК 9, ФК 11, ФК 12, ФК 15, ФК 16, ФК 17	ПРН 1, ПРН 2, ПРН 3, ПРН 4, ПРН 5, ПРН 6, ПРН 7, ПРН 8, ПРН 9, ПРН 10, ПРН 11, ПРН 13	Виробнича (педагогічна) практика

V. Форми атестації здобувачів вищої освіти

Атестація випускників освітньої програми проводиться згідно з «Положенням про випускні кваліфікаційні роботи в УДПУ імені Павла Тичини», «Положенням про організацію освітнього процесу в Уманському державному педагогічному університеті імені Павла Тичини», «Положенням про Європейську кредитно-трансферну систему навчання в Уманському державному педагогічному університеті імені Павла Тичини», «Положенням про порядок створення та організацію роботи Екзаменаційної комісії» та інших нормативно-правових актів.

Атестація випускників освітньої програми здійснюється у формі: комплексного екзамену з педагогіки, психології та методики викладання образотворчого мистецтва; захисту кваліфікаційної роботи та завершується видачею документу державного зразка про присудження освітнього ступеня магістра із присвоєнням кваліфікації: вчитель образотворчого мистецтва.

Кваліфікаційна робота здобувача ступеня магістр має бути результатом самостійного наукового дослідження з виконанням теоретико-методичної письмової роботи та практичного завдання (художній твір у відповідному матеріалі).

Перед захистом випускні кваліфікаційні роботи проходять обов'язкову перевірку на наявність академічного плагіату. Роботи, виконані не самостійно, а також ті, що не пройшли перевірку або мають понад 25% неоригінального тексту, до захисту не допускаються.

Атестація здійснюється відкрито і публічно.

Вимоги до заключної кваліфікаційної роботи (за наявності)

Кваліфікаційна робота оприлюднюється на сайті університету (у відкритому доступі), після перевірки на плагіат.

За результатом успішного захисту здобувач може отримати від екзаменаційної комісії рекомендацію для вступу в аспірантуру.

VI. Структурно-логічна схема ОП (Додаток 1)

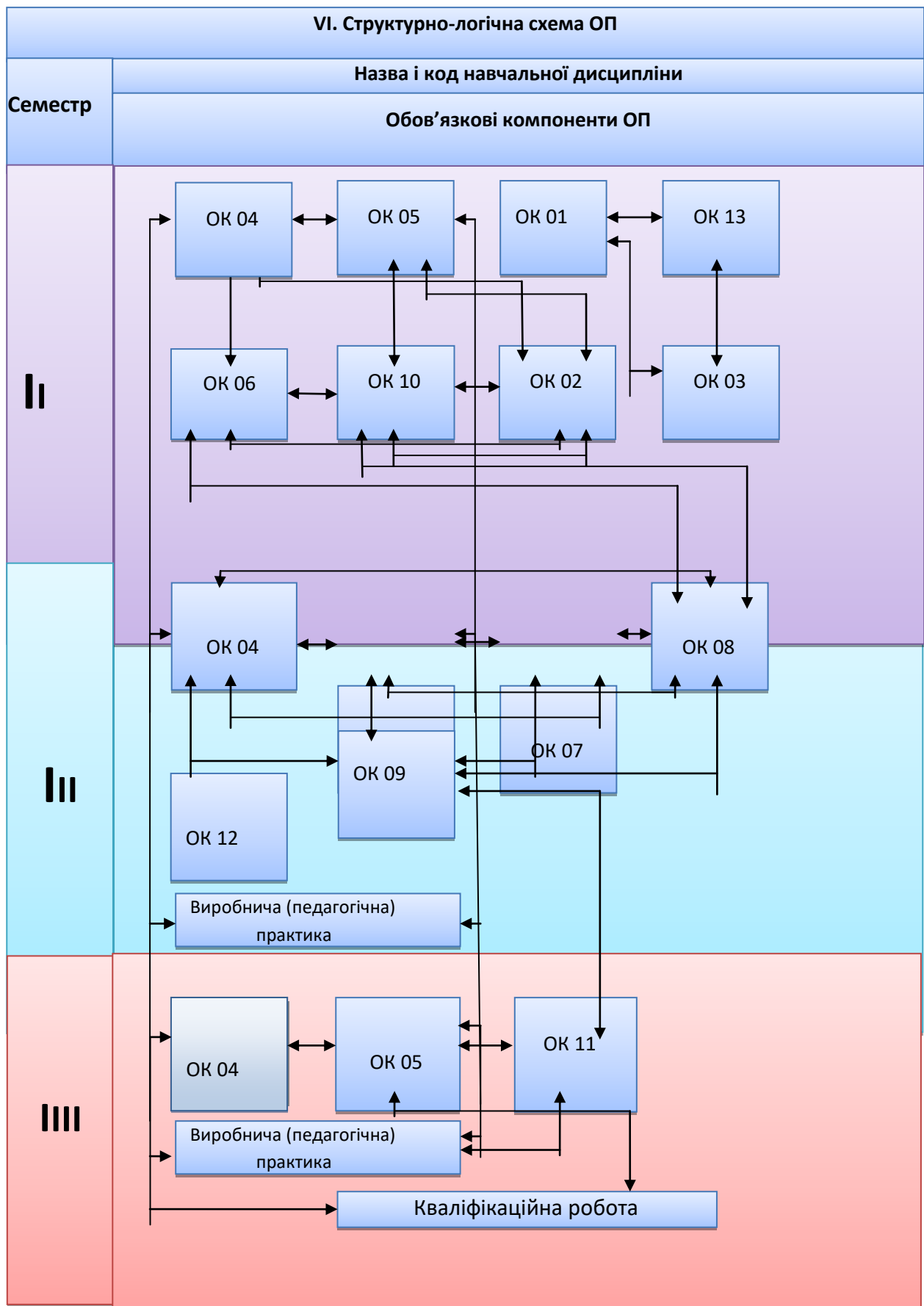

VII. Матриця відповідності програмних компетентностей компонентам освітньої програми Середня освіта (Образотворче мистецтво) зі спеціальності: 014 Середня освіта (Образотворче мистецтво)

	ОК01	ОК02	ОК03	ОК04	ОК05	ОК06	ОК07	ОК08	ОК09	ОК10	ОК11	ОК12	ОК13	ПП 4.1
ЗК 01	+	+	+	+	+	+	+	+	+	+	+	+	+	+
ЗК 02	+	+	+	+	+	+	+	+	+	+	+	+	+	+
ЗК 03		+	+				+		+				+	+
ЗК 04	+	+	+	+	+	+	+	+	+	+	+	+	+	+
ЗК 05	+					+	+	+	+	+			+	+
ЗК 06	+	+	+	+	+	+	+	+	+	+	+	+	+	+
ЗК 07		+	+				+		+				+	+
ЗК 08	+								+					+
ЗК 09	+					+		+	+	+				+
ЗК 10				+	+				+			+		+
ФК 1							+		+		+			+
ФК 2				+	+	+	+	+	+	+				+
ФК 3		+							+					+
ФК 4				+	+	+		+	+	+				+
ФК 5				+	+	+		+	+	+				+
ФК 6				+	+	+	+		+	+				+
ФК 7		+					+		+					+
ФК 8				+	+	+		+	+	+				+
ФК 9						+		+	+	+				+
ФК 10							+		+					+
ФК 11							+		+					+
ФК 12		+		+	+				+					+
ФК 13				+	+				+					+
ФК 14		+				+		+	+	+				+
ФК 15							+		+					+
ФК 16				+	+		+		+					+
ФК 17		+					+		+					+

VIII. Матриця забезпечення програмних результатів навчання (ПРН) відповідними компонентами освітньої програми Середня освіта (Образотворче мистецтво) зі спеціальності: 014 Середня освіта (Образотворче мистецтво)

	ОК 01	ОК 02	ОК 03	ОК 04	ОК 05	ОК 06	ОК 07	ОК 08	ОК 09	ОК 10	ОК 11	ОК 12	ОК 13	ПП 4.1
ПРН 1		+	+				+		+		+			+
ПРН 2		+					+		+		+			+
ПРН3		+					+		+		+			+
ПРН 4		+					+		+		+			+
ПРН 5		+				+	+	+	+	+	+			+
ПРН 6		+					+		+		+			+
ПРН 7		+					+		+		+			+
ПРН 8		+		+	+		+		+		+			+
ПРН 9		+					+		+		+			+
ПРН 10	+	+	+				+		+		+		+	+
ПРН 11		+	+	+	+	+	+	+	+	+			+	+
ПРН 12												+		
ПРН 13	+	+	+	+	+	+	+	+	+	+		+	+	+
ПРН 14							+				+			
ПРН 15	+		+				+				+		+	
ПРН 16						+		+		+				
ПРН 17		+	+								+		+	
ПРН 18			+	+	+						+		+	
ПРН 19			+								+			
ПРН 20		+		+	+	+				+			+	
ПРН 21		+		+	+	+	+	+		+			+	
ПРН 22				+	+	+	+	+		+				
ПРН 23		+		+	+	+	+			+				

ПРН 24	+													
ПРН 25		+		+	+	+	+	+		+				
ПРН 26		+		+	+	+	+	+		+				
ПРН 27		+		+	+	+	+	+		+				
ПРН 28													+	
ПРН 29													+	
ПРН 30		+												

Керівник проєктної групи
гарант освітньої програми _____



(Ольга МУЗИКА)

